

Keuco Plan Klappsitz 34983170051 mit 3x Befestigungs-Set 34992



Allgemeine Produktdaten

Modell	34983 170051 und 34992 000100
Angebots-Nr.	Abverkauf
Artikelart	Neuware

Angebotspreis

390,00 €

Regulärer Preis: 1.088,25 €

Sie sparen

64%

Zahlungs- und Lieferbedingungen

Zahlungsbedingungen

Vorkasse mit Rechnungsbeleg, oder Barzahlung (E

Lieferbedingungen



Abholung und Lieferung nach Absprache

Bemerkung

Keuco Plan Klappsitz 34983170051 lackiert/weiß mit 3x BEFESTIGUNGS-SET 34992 000100 (NEU im Original Karton) mit Garantie. Karton wurde nur für das Bild geöffnet. Ware ist komplett mit allen Befestigungen. Klappsitz zur Wandmontage Softsitz nach oben klappbar Sitzfläche besteht aus PUR-Schaum und Polyurethan Kern des Sitzes ist eine Multiplex Holzplatte mit Stahleinlegern Sitzfläche: 450 mm Befestigungs-Set Nr. 3 bestehend aus: 2 x Sechskant-Holzschraube DIN 571 10x100 St 2 x Universaldübel DuoPower 12x60

Spezifikationen

Art/Kategorie

Badezimmer • Badhocker • Badmöbel

Farbe und Materialien

Farbe

schwarz

Händler

Firma

Aqua Therm Groß- und Einzelhandel Sanitär, Heizungs- und Elektro GmbH

Tel.

05608 94930

E-Mail

sonderposten@aquatherm-gmbh.de

Website

<https://aquatherm-gmbh.de/>

Artikel-Standort

Straße

Im Wiesengrund 15

PLZ

34253

Ort, Land

Lohfelden, Deutschland



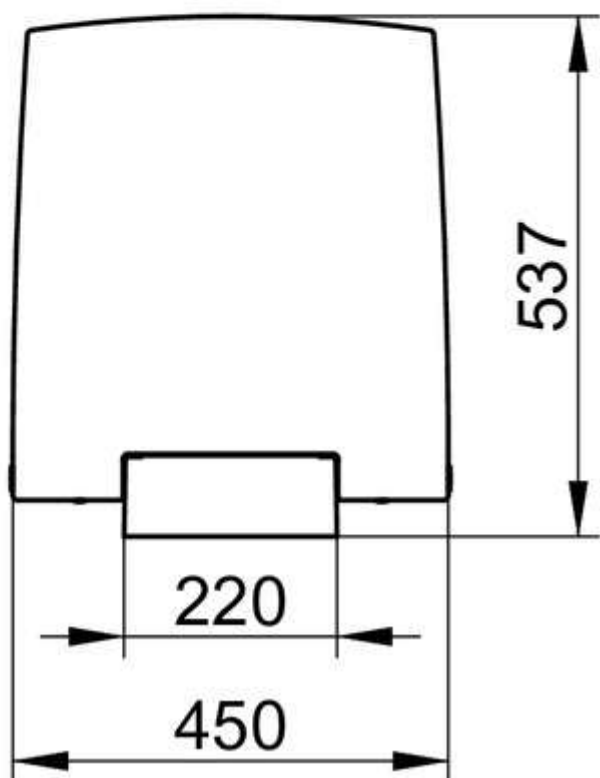
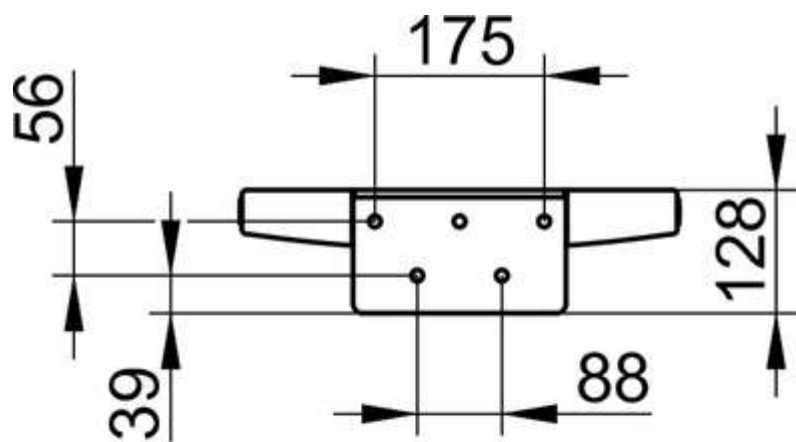

063921-21-47
3628655

34992 000100

KEUCO



4 0 1 7 2 1 4 1 3 9 3 0 9

083622-14-47
3921424

34992 000100

KEUCO



4 0 1 7 2 1 4 1 3 9 3 0 9

083622-14-47
3921424

34992 000100

KEUCO



4 0 1 7 2 1 4 1 3 9 3 0 9

KEUCO



4 0 1 7 2 1 4 4 1 3 0 6 6

Plan Care
34983 170051
Klappsitz
Wandmontage
Aluminium lackiert/weiß



Tip-up seat
wall mounted
aluminium/white (RAL 9010)

www.keuco.com | Made in Germany

5 JAHRE
KEUCO
GARANTIE



LV00328305

